

## Plan sceny

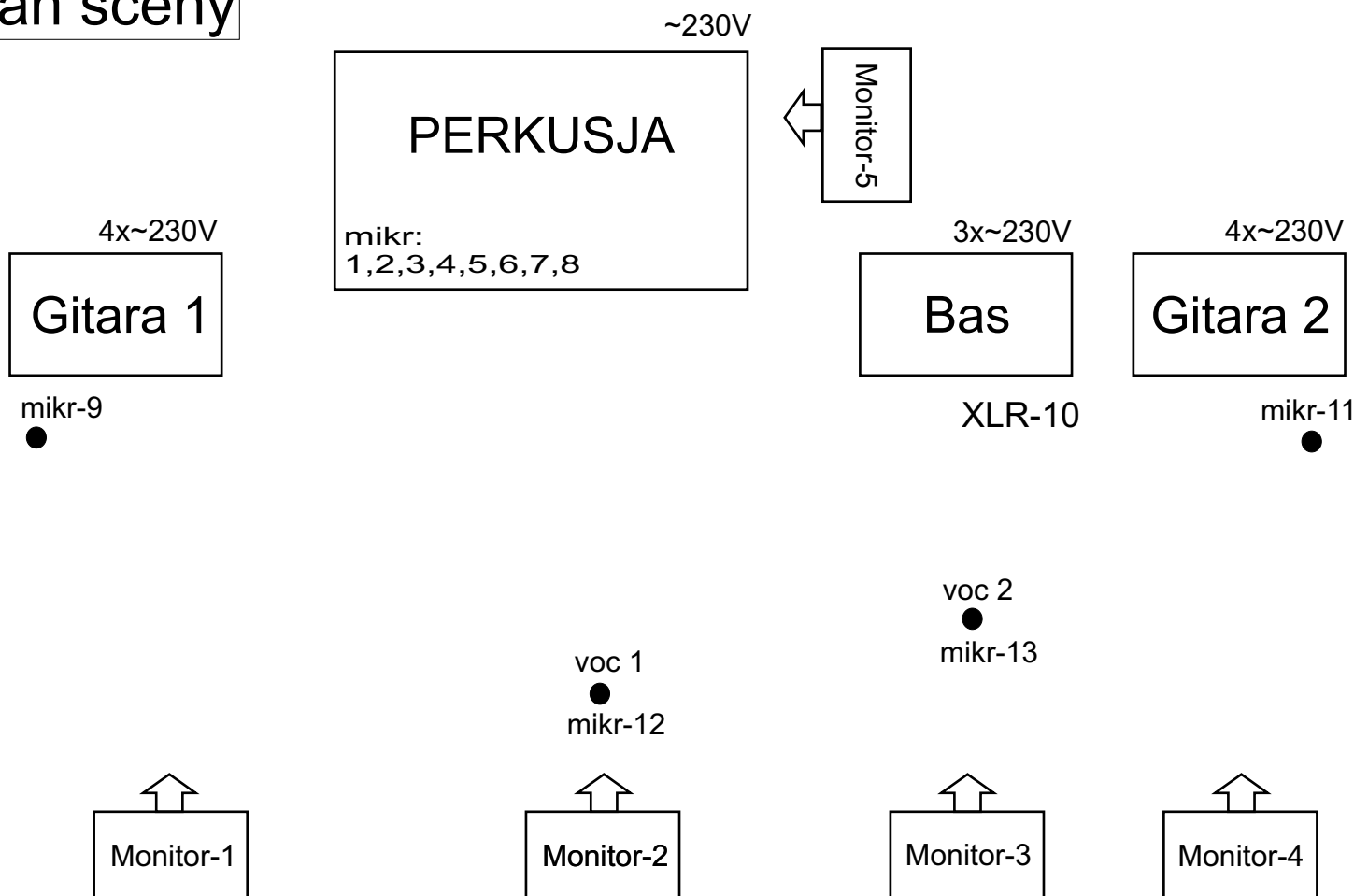

### LISTA WEJŚĆ:

1. Stopa - mikr.
2. Werbel - mikr.
3. Hi-Hat - mikr.
4. Tom-1 - mikr.
5. Tom-2 - mikr.
6. Tom-3 - mikr.
7. OH lewy - mikr.
8. OH prawy- mikr.
9. Gitara 1 - mikr. (Shure SM57 + statyw)
10. Bas - XLR (tył wzmacniacza)
11. Gitara 2 - mikr. (Shure SM57 + statyw)

12. Voc 1 - mikr. (Shure SM58 + statyw)
13. Voc 2 - chórek - mikr. (Shure SM58 + statyw)

### SYSTEM MONITOROWY:

5 niezależnych torów monitorowych (minimum 3) + 5 monitorów (minimum 4)

### KONSOLETA GŁÓWNA:

- minimum 16 kanałów
- efekt Delay na mikr. 12, 13